

LUBAN

建筑空间智慧管理系统

助力建筑智能空间绿色发展

践行建筑空间低碳可持续发展

Implementing low-carbon sustainable development

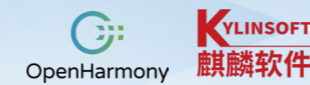

Advéco 研奇智联

践行建筑空间低碳可持续发展

Implementing low-carbon sustainable development

CONTENTS 目录

Smart Space Solution Provider

空间智能体解决方案服务商

企业介绍

关于研奇智联	01
荣誉资质	03
企业定位	04
空间智能体解决方案服务商	05

产品介绍

XServer系列 AI智能边缘服务器	09
XPlatform 建筑智能化管理平台	10
XDisplay系列 智能一体机	11
XNC Professional系列 边缘控制器	15
XNC Standard系列 边缘控制器	17
XNC Lite系列 边缘控制器	19
XNC系列 输入输出扩展模块	21

传感器

BCS-1T系列 温度传感器	23
BCS-1H系列 温湿度传感器	24
BCS-1S系列 防冻开关	25
BCS-2P系列 压力传感器	26
BCS-2D1系列 压差传感器	27
BCS-2D2系列 微压差传感器	28
BCS-2L系列 投入式液位传感器	29
BCS-2S系列 空气压差开关	30
BCS-3D系列 粉尘传感器	31
BCS-3Q系列 多合一空气质量传感器	32
BCS-35系列 一氧化碳传感器	33
BCS-36系列 二氧化碳传感器	34
BCS-4V系列 风速传感器	35
BCS-4S系列 浮球式液位开关	36
BCS-46系列 靶片式流量开关	37

温控器

BCT-ACW系列 数字温控器	38
BCT-ACR系列 房间温控器	39
BCT-ACT系列 计时温控器	40

阀门执行器

BCA-RD系列 角行程执行器	41
-----------------	----

电动球阀

BCV-EN2A系列 电动球阀	43
BCV-RV系列 电动球阀	44

COMPANY PROFILE

企业介绍

关于研奇智联

空间智能体解决方案服务商

研奇智联位于无锡高新技术开发区，以智能建筑产品为核心，业务涵盖智慧楼宇、智慧能源、AIoT在内的智慧空间综合解决方案。公司成立至今，一直致力于成为中国新一代低碳智慧建筑空间综合解决方案提供商。公司拥有强大且专业的专家团队、研发团队以及销售团队，基于技术层面，研奇智联采用前沿的物联网创新技术，打造全新的扁平化系统架构，使数据传输更加实时高效；同时采用国产芯片和国产操作系统，严格依据国际和国标的建筑自动化控制行业标准进行产品设计，真正实现国产可控的同时又满足海外市场的技术需求。基于数据层面，研奇智联通过机器学习、数据分析和人工智能算法，使建筑更好的理解和满足用户需求，打造更加高效绿色环保低碳的建筑空间。目前，研奇智联以中国为创新引擎深耕本土市场，同步加速全球化布局：东南亚区域已在泰国、越南等地实现项目落地，中东、欧洲、非洲等地区业务体系稳步搭建；北美市场启动战略卡位，即将进军美国、加拿大，逐步建立健全全球技术合作网络。



创新技术

采用前沿物联网创新技术，打造全新扁平化系统架构，使数据传输更加实时高效，且系统架构更灵活。



国产架构

采用国产芯片和国产操作系统，严格依据国际和国标的建筑自动化控制行业标准进行产品设计，真正实现国产可控。



用户导向

通过机器学习、数据分析和人工智能算法，使建筑更好的理解和满足用户需求，打造更加高效绿色低碳的建筑空间。

国产匠心 自主领航

立足自主研发，突破核心技术壁垒，打造全栈国产化解决方案，实现关键领域进口替代。以匠心精神深耕产品品质与可靠性，助力客户摆脱技术依赖，引领行业自主可控新格局。

创新驱动 智领未来

依托自主研发的前沿技术，公司持续突破行业瓶颈，提供定制化解决方案。以AI与物联网为引擎，推动客户业务智能化升级，助力抢占未来市场先机，共创智慧新生态。

能效跃升 绿色领航

以技术创新为核心，打造高效产品，助力客户实现绿色转型。通过智能优化与节能设计，产品可显著降低能耗20%-30%，契合“双碳”目标，赋能企业节能减排，引领行业可持续发展。

以人为本 环境共生

以客户需求为核心，构建人性化服务体系，从产品设计到场景落地，兼顾用户舒适性与环境友好性。通过绿色技术与低碳实践，推动客户与环境和谐共生，践行可持续发展承诺。



产品布局



荣誉资质



发明专利证书

外观设计专利证书

CNAS检测证书

麒麟软件适配认证



精瑞科学技术奖

OHOS兼容性证书

信创认证

BTL认证

企业定位

市场定位

空间智能体解决方案服务商

以智能建筑产品为核心，业务涵盖楼宇自控、能碳管理和建筑综合管控在内的智慧空间综合解决方案。

- 实时建筑空间数据可视化
- 舒适建筑空间智慧化管理
- 低碳与可持续发展
- 全生命周期设备管理

产品聚焦

聚焦建筑空间智能化，打造全新国产化系列产品

采用前沿物联网创新技术，打造全新扁平化系统架构，采用国产芯片、操作系统和数据库，严格依据国标进行产品设计，真正实现自主可控。

- 边缘控制器
- 智能一体机
- 建筑智能化管理平台
- 建筑空间解决方案

领域应用

聚焦多元应用领域，助力客户降本增效

应用广泛覆盖产办园区、医院、酒店、生物医药、实验室、能源站等垂直市场，助力客户实现降本增效。

- 高效低碳，精准节能
- 实时监控，绿色运营
- 预测仿真，AI策略一键下发
- 本地控制和云端管理相结合

SMART SPACE SOLUTION PROVIDER

空间智能体解决方案服务商

建筑运维管理

- 运营成本优化
- 资产价值提升
- 用户体验优化
- 业务连续性保障
- 安全风险管控
- 绿色节能运行

建筑环境管理

- 健康环境营造
- 热舒适性管理
- 室内空气品质保障
- 光环境优化
- 环境参数自适应
- 环境系统智能化

建筑设备管理

- 设备实时监控
- HVAC诊断分析
- 多系统智能联动
- AI运维辅助
- 建筑运维报告
- 多级设备智能联动

建筑能耗管理

- 能耗检测与反馈
- 重点能耗场景监管
- 耗能设备分析及优化
- 建筑能流分析
- 设备联动策略优化
- 智能COP效率调优

建筑碳资产管理

- 建筑碳排放监测
- 区域碳因子管理
- 建筑碳排放盘查
- 碳流分析
- 碳减排管理
- 多系统碳报告生成



空间智能体解决方案服务商



建筑智能化管理平台 XPlatform

系统预置于AI智能边缘服务器中,提供工业电脑或者服务器两种选择,应对不同的场景需求。

优势&亮点

- AI大模型知识引擎
- 自动绑点功能
- 开放的南北向数据接入, 第三方灵活接入
- 超30000点的接入能力, 超2年的数据存储
- 国产化系统&数据库, 全栈自研, 全面保障安全性

基本功能

- 多系统整合
- 支持系统级编程
- 支持图形化组态
- 支持分户计量
- 轻量级能碳管理
- 支持系统级监管
- 报警、趋势、日程



可视化软件组态平台 XView

- 提供丰富且专业的图库
- 提供多级物模型可视化
- 提供高可用的配置模板
- 标签化系统, 实现点位快速配置

开放式零代码编程平台 XControl

- 内置行业专业程序库
- 支持在线和离线仿真
- 支持第三方设备的接入编程
- 支持自定义模块的扩展和二次开发
- 支持在XNC、PC、云端等多平台部署

PRODUCT PORTFOLIO

产品介绍

XServer系列 AI智能边缘服务器

XServer系列AI智能边缘服务器采用了高度坚固的无风扇系统，通过各种I/O端口提供强大的计算性能和灵活的可扩展性，以支持物联网连接。同时设备具有强大的计算能力，优化的I/O端口和扩展选项，支持高速和低延迟的有线/无线连接和NVME 存储，用于物联网边缘数据传输；4K超高清显示接口提供高分辨率的物联网数据视觉效果。因此以此作XPlatform的载体能够为用户提供稳定性和高性能的双重保障。



	BAC-5431-400	BAC-5441-400	BAC-5451-400	BAC-5451-401
处理器	Core i3-1115G4E dual-core 2.2GHz	Core i5-1145G7E dual-core 1.5GHz	Core i7-1185G7E dual-core 1.8GHz	Core i7-1185G7E dual-core 1.8GHz
内存	16GB DDR4	32GB DDR4	32GB DDR4	64GB DDR4
显示	Intel® Iris® Xe Graphics			
以太网端口	LAN A: Intel i219-LM 1Gb/s, IEEE 802.3, 802.1as/1588 LAN B-D: Intel® i226-LM 2.5Gb/s, IEEE 802.3, 802.1as/1588			
扩充/存储	1 x M.2 B key slot (USB Signal for 3042/3052 LTE/5G/LTE module, SATA signal for storage) 1 x 2.5" SSD SATA drive bay (支持 SSD/HDD 高度高达 9.5mm) Support RAID0/RAID1 with 2.5" SSD and M.2 B key 2242 SSD 1 x M.2 M key (PCIe4) 支持 2280 NVME SSD 2 x mPCIe 插槽 (PCIe, USB2.0 signal)			
前部I/O端口	显示输出端口: 1 x HDMI 1.4 (3840x2160@30Hz) 1 x DP 1.4a (4096x2304@60Hz) 串型端口: 4 x RS-232/422/485 USB端口: 3 x USB 3.2 Gen2, 1 x USB2.0 USB Type-C: 1 x USB3.2 Gen2,支持 DP1.4a Alt.模式 电源接口: 1 x 2 pins, terminal block			
电源	输入电压: 10 - 36V DC 电源输入: 30.2W (Typical), 85W (Max)			
环境条件	工作温度: -20 ~ 60°C (-4 ~ 140°F) @5 ~ 85% RH, 气流速度 0.7 m/s 存储温度: -40 ~ 85°C (-40 ~ 185°F) 相对湿度: 10 ~ 95% RH @ 40°C (非凝结)			
尺寸 (宽×高×深) mm	40X200X140			
认证	CCC			

- 性能规格为标称值，且符合可接受的行业标准。如欲了解超出上述规格之条件下的应用，请咨询公司销售服务人员。公司概不负责因误用或滥用其产品而造成的损失。

XPlatform 建筑智能化管理平台

XPlatform 是一款集美观与高效于一体的楼宇综合管理软件，通过简洁直观的界面设计，完美融合设备组态图与数据面板，实现图形化组态与系统级编程监管。它支持 BACnet、Modbus、MQTT 等多种主流协议，内置趋势分析、计划任务与报警功能，并配备能碳管理模块。XPlatform 以开放的数据接口和灵活的对接模式，轻松整合多系统，实现楼宇内各子系统的智能联动，为现代楼宇的智能化管理提供全面解决方案。



功能特性

- 支持多用户同时访问，不限制访问次数；
- 数据库使用Gauss DB，操作系统支持Linux，支持国产操作系统欧拉和麒麟；
- 支持BACnet IP、Modbus TCP、KNX IP、MQTT和GB/T28847等协议类型，支持BACnet设备的自主搜索、扫描、映射和订阅；
- 支持直接读取ETS导出的CSV组地址表格，无需人工逐一对接组地址信息；
- 南北向数据接口全开放，支持第三方系统接入，支持云平台等上层数据平台获取数据或者反控；
- 提供小程序软件，远程访问；
- Graphic加上图形化组态UI，平台和小程序多终端统一适配；
- 具备30000点的接入能力，并能够根据需要进行软硬件接入能力扩容；
- 内置硬件级安全加密，符合TPM数据安全通信规范；
- 支持四级碳流分布展示，用户可按时间查看碳排放数据并导出报表，便于分析碳排放来源及趋势。

型号	描述
BAC-5431-400	Core i3-1115G4E dual-core 2.2GHz 16GB DDR4 1T SSD TPM2.0 进阶型 支持最大 5000 点接入 需与软件BAC-SP01-1 同时订购。
BAC-5441-400	Core i5-1145G7E dual-core 1.5GHz 32GB DDR4 1T SSD TPM2.0 高阶型 支持最大 9000 点接入 需与软件BAC-SP01-2 同时订购。
BAC-5451-400	Core i7-1185G7E dual-core 1.8GHz 32GB DDR4 2T SSD TPM2.0 高阶型 支持最大 15000 点接入 需与软件BAC-SP01-3 同时订购。
BAC-5451-401	Core i7-1185G7E dual-core 1.8GHz 64GB DDR4 2T SSD TPM2.0 高阶型 支持最大 30000 点接入 需与软件BAC-SP01-4 同时订购。

软件及应用服务订货信息 (注意: 所有的附加模块和功能都需要叠加在 BAC-SP01-X 的 4 个点位数量授权版本之上)

BAC-SP01-1	基础版-1000 点或 1000 KNX 组地址，支持第三方设备 10 台/开放 2 个访问权限 (WEB 端访问及小程序访问)
BAC-SP01-2	标准版-6000 点或 6000 KNX 组地址，支持第三方设备 40 台/开放 5 个访问权限 (WEB 端访问及小程序访问)
BAC-SP01-3	进阶版-10000 点或 10000 KNX 组地址，支持第三方设备 60 台/开放 8 个访问权限 (WEB 端访问及小程序访问)
BAC-SP01-4	高阶版-20000 点或 20000 KNX 组地址，支持第三方设备 100 台/开发 10 个访问权限 (WEB 端访问及小程序访问)
BAC-EP01-1	能源管理解决方案软件模块，100 块仪表
BAC-EP01-2	能源管理解决方案软件模块，300 块仪表
BAC-EP01-3	能源管理解决方案软件模块，500 块仪表
BAC-SP01-A1	1000点升级版
BAC-EP01-A1	100 块仪表升级版
BAC-SP01-B2	主版本升级服务
BAC-SP01-C1	1年软件维护
BAC-SP01-C2	3年软件维护
BAC-SP01-C3	5年软件维护
BAC-SP01-D1	热备功能 (需额外采购一台工控机)
BAC-SP01-E1	数据接口开放，只开放传输功能
BAC-SP01-E2	数据接口开放，开放传输功能和控制功能
BAC-SP01-F1	Web访问权限 (Web/小程序访问权限)
BAC-KNX1-1	KNX 系统管理模块软件授权

XDisplay系列 智能一体机



概述

XDisplay系列智能一体机是嵌入研奇智联边缘配置软件的电容式触摸屏，是面向智慧楼宇市场具备多种交互能力的设备。产品设计注重跨行业垂直领域的独立控制、区域/空间等多个应用。产品内置可供选择的专业级视觉效果图形库，以满足不同客户配置需求。

BAC-4031-070和BAC-4041-100型号智能一体机搭载Android 10操作系统，支持BACnet IP、Modbus TCP以及Modbus RTU通信协议，并可通过HTTP或MQTT协议集成到LUBAN系统或其他第三方标准BACnet系统中。

功能特性

- 搭载Android 10主流操作系统，具有系统版本更高、占用内存更低、运行效率更高等特点；
- 搭配7寸或10.1寸全视角液晶屏；
- 抗干扰电容式触摸屏；
- 整机全封闭设计，触摸面IP65防尘防水；
- 结构空间占用小，安装简单，适用于平嵌安装，可满足室内、半室外环境下使用。

订货型号

产品型号	描述
BAC-4031-070	XDisplay 智能一体机, Android 10操作系统, 7寸电容式触摸屏
BAC-4041-100	XDisplay 智能一体机, Android 10操作系统, 10.1寸电容式触摸屏

技术规格

	BAC-4031-070	BAC-4041-100
CPU处理器	A133P/4 核 A53 主频 1.8GHz	
运行内存	2GB	
EMMC	16GB	
GPU	GE8300	
操作系统	Android 10	
屏幕尺寸	7 寸	10.1 寸
亮度 (典型)	400cd/m ²	450cd/m ²
分辨率	1024*600	800*1280
视角	全视角	
触摸形式	电容式	
整机尺寸 (宽*高*深) mm	195.5*127.3*26.7 mm	262.3*176.3*26.6 mm
音频	1路单声道 MIC/双声道 HPO, 1路双声道 SPK	
串口	2路 RS485, 2路 RS232(选配), 1路TTL(选配)	
USB	3路USB HOST, 1路USB DEVICE	
以太网	1路自适应网络接口	
WIFI	WiFi 2.4G	
LED	1路, 系统指示灯	
电源	1路, DC 12V/24V ±5%供电	
功耗	最大功率36瓦	
环境条件	工作: 14 ~ 140°F (-10 ~ 60 °C), 5 ~ 90% RH 存储: -4°F ~ 158°F (-20 ~ 70 °C), 0 ~ 95% RH	

硬件接口说明

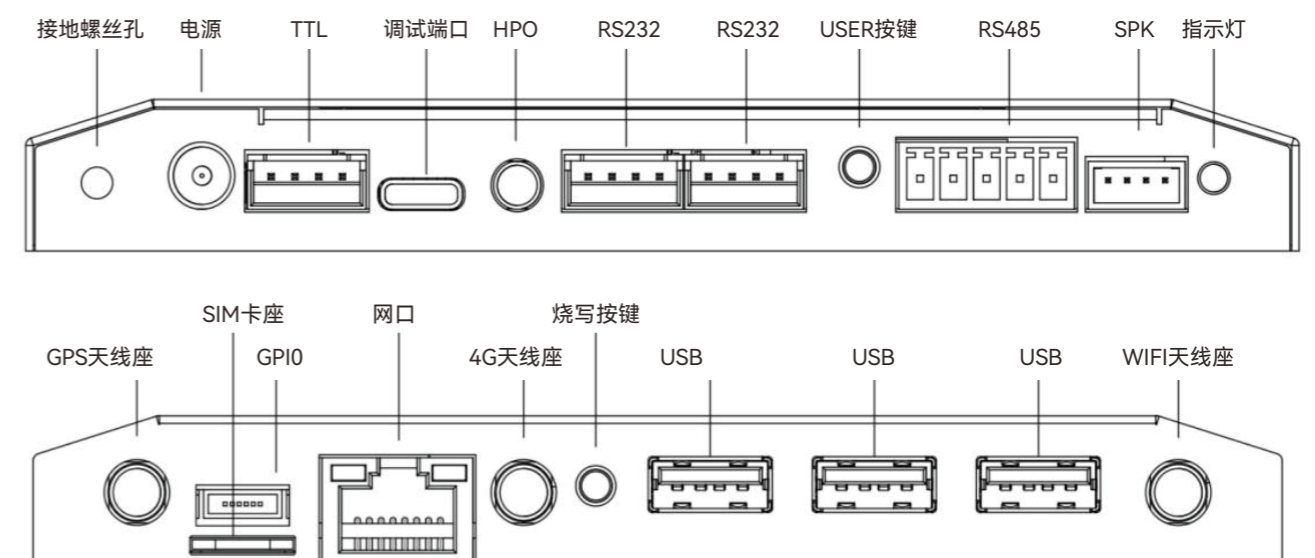

XDisplay系列 智能一体机



概述

XDisplay系列智能一体机是嵌入研奇智联边缘配置软件的电容式触摸屏，是面向智慧楼宇市场具备多种交互能力的设备。产品设计注重跨行业垂直领域的独立控制、区域/空间等多个应用。产品内置可供选择的专业级视觉效果图形库，以满足不同客户配置需求。

BAC-4051-150 型号智能一体机搭载 Android 11 操作系统，支持 BACnet IP、Modbus TCP 以及 Modbus RTU 通信协议，并可通过 HTTP 或 MQTT 协议集成到 LUBAN 系统或其他第三方标准 BACnet 系统中。

功能特性

- 搭载 Android 11 主流操作系统，具有系统版本更高、占用内存更低、运行效率更高等特点；
- 与各楼宇自动化系统可无缝集成；
- 搭配 15.6 寸全贴合全视角液晶屏；
- 抗干扰电容式触摸屏；
- 整机全封闭设计，触摸面 IP65 防尘防水；
- 内嵌法拉电容可在断电后维持 RTC 20天；
- 结构空间占用小，安装简单，适用于平板类安装，可满足室内环境下使用。

订货型号

产品型号	描述
BAC-4051-150	XDisplay 智能一体机, Android 11 操作系统, 15.6 寸电容式触摸屏

技术规格

CPU 处理器	RK3568/ 四核 A55, 主频 2.0GHz
运行内存	2GB
EMMC	32GB
GPU	Mali-G52
NPU	支持 1Tops 算力
操作系统	Android 11
屏幕尺寸	15.6 寸
亮度 (典型)	300cd/m ²
分辨率	1920 x 1080
视角	全视角
触摸形式	电容式
整机尺寸 (宽×高×深)mm	366.4 x 216.4 x 19.4
音频	内置单声道喇叭 8Ω/2W, 选配双声道 8Ω/2W
串口	1 路默认 RS485, 可选配 TTL, RS232, CAN
USB	1 路 USB HOST 3.0, 1 路 USB DEVICE
WIFI/BT	标配 WiFi6 2.4G/5G, 标配 BT5.4
以太网	1 路自适应网络接口
TF卡	1 路标准 TF 卡座
电源	1 路, DC 12V/24V ±5%供电
功耗	最大功率 24 瓦
法拉电容	充满电最长需 30min, 满电后断电可维持 RTC 20 天
环境条件	工作: 14 ~ 122°F (-10 ~ 50 °C), 5 ~ 90% RH 存储: -4°F ~ 140°F (-20 ~ 60 °C), 0 ~ 95% RH

硬件接口说明

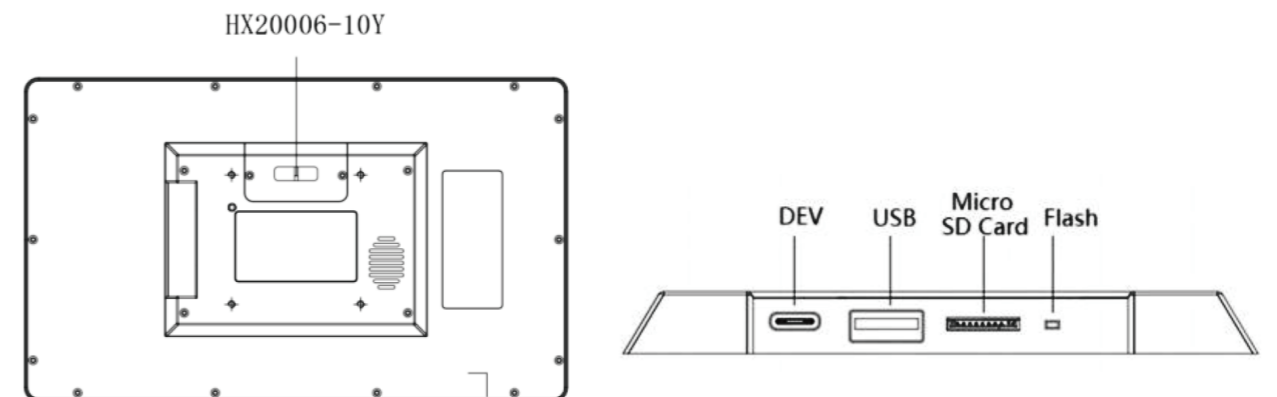

XNC Professional系列 边缘控制器

概述

XNC Professional(Pro) 系列边缘控制器是 IP 型高级可编程控制器，是研奇智联 LUBAN 解决方案的组成部分。控制器设计适用于多种复杂应用，如冷却、加热、给排水、照明及空调和通风系统等楼宇机电设备。这些设备具有支持 BACnet MS/TP、Modbus RTU 的 RS485 端口，以及支持 BACnet IP、Modbus TCP、KNX IP、OPC UA Server/Client 和 MQTT 的以太网端口。

XNC Pro 系列控制器配备内置实时时钟，支持基于时间的相关操作，比如监控计划表、日历、警报和趋势。即使与系统网络断开连接，XNC Pro 系列控制器可作为独立控制器继续执行基于时间的运行。此外，XNC Pro 系列控制器中的超级电容还可以在断电后保持时钟运行长达 72 小时。



功能特性

- 配置高性能的双核 ARM Cortex-A7 32-bit 处理器；
- 采用经 BTL 测试认证的 BACnet 标准 ANSI/ASHRAE 135 协议；
- BACnet 自动发现功能实现新设备快速融入网络，无需手动配置每个设备的地址和参数；
- 针对不同市场可适配 Linux/Open harmony 操作系统；
- 使用 XControl 工具中的图形功能进行工程和调试；
- 支持从 XControl 下载标准或自定义应用；
- 启用 EOL 开关使现场控制器成为通信总线上的终接装置；
- 可插拔接线端子排使安装和维护快速便捷；
- 极简设计 LED 指示灯显示控制器的运行状态；
- 标准 DIN 导轨安装方式。

订货型号

产品型号	数据接入能力(最大)	网口	RS485 ↓ 端口	USB	输入/输出点
BAC-3551-150	1000	2	3	1	9UI 2DO 4AO
BAC-3551-240	1000	2	3	1	16UIO 5DI 3DO
BAC-3451-030	1000	2	3	1	N/A
BAC-3551-151	3000	2	3	1	9UI 2DO 4AO
BAC-3551-241	3000	2	3	1	16UIO 5DI 3DO
BAC-3451-031	3000	2	3	1	N/A

说明：RS485 ↓ 端口表示产品可下接点位扩展口。

技术规格

处理器	Dual-core ARM Cortex-A7 32-bit
内存	内存: 512MB, 闪存: 4GB
操作系统	Linux / Open Harmony
电源要求	24VAC±20%, 50/60Hz; 24VDC (-10%~+20%)
典型功耗	12 VA
实时时钟 RTC	超级电容可在断电后保持 RTC 运行最长至 72 小时
环境要求	工作: -4°F to 122°F (-20 to 50 °C); 10 to 90%RH (无凝露) 存储: -40°F to 158°F (-40 to 70 °C); 5 to 95% RH (无凝露)
通信协议	MQTT, BACnet IP, BACnet MS/TP, Modbus TCP, Modbus RTU, KNX IP, OPC UA Server/Client
终端	I/O: 可插拔螺丝端子排 Power Supply & RS485: 2线或3线可插拔螺丝端子排 网口: RJ45 端口
防护等级	IP20(IEC529)
外壳材质	ABS+PC
认证	CE, RoHS, REACH, BTL(B-BC)
安装	水平安装在 35mm DIN 导轨上
尺寸(宽×高×深) mm	160×149×50
重量 kg	0.55

输入/输出	
UI	0-10VDC, 4-20mA, 电阻模式, 干触点模式
AO	0-10VDC, 4-20mA
DO	24VAC 双向可控硅开关(仅限外接电源)
DI	干触点模式和脉冲计数模式(Max.50Hz)
UIO	输入: 0-10VDC, 4-20mA, 电阻模式, 干触点模式 输出: 0-10VDC, 4-20mA
UI 分辨率	24 bit
AO 分辨率	16 bit
UIO 分辨率	输入: 16 bit 输出: 13 bit

产品尺寸 (mm)

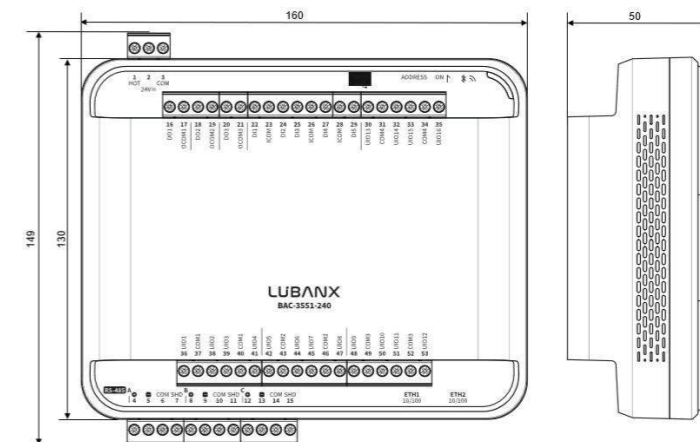

XNC Standard系列 边缘控制器

概述

XNC Standard(Std) 系列边缘控制器为 IP 型高级可编程控制器，是研奇智联 LUBAN 解决方案的组成部分。控制器设计适用于多种复杂应用，如冷却、加热、给排水、照明及空调和通风系统等楼宇机电设备。这些设备具有支持 BACnet MS/TP、Modbus RTU 的 RS485 端口，以及支持 BACnet IP、Modbus TCP 和 MQTT 的以太网端口。

XNC Std 系列控制器可作为独立控制器在与系统网络断开连接的情况下继续执行基于时间的运行。



功能特性

- 配置高性能的 ARM Cortex-M4 32-bit 处理器；
- 采用经 BTL 测试认证的 BACnet 标准 ANSI/ASHRAE 135 协议；
- BACnet 自动发现功能实现新设备快速融入网络，无需手动配置每个设备的地址和参数；
- 针对不同市场可适配 Open harmony 操作系统；
- 使用 XControl 工具中的图形功能进行工程和调试；
- 支持从 XControl 下载标准或自定义应用；
- 启用 EOL 开关使现场控制器成为通信总线上的终接装置；
- 可插拔接线端子排使安装和维护快速便捷；
- 极简设计 LED 指示灯显示控制器的运行状态；
- 标准 DIN 导轨安装方式。

订货型号

产品型号	数据接入能力(最大)	网口	RS485 ↓ 端口	输入/输出点
BAC-3541-100	300	2	1	2UI 6DI 2DO
BAC-3541-460	300	2	1	4UIO 6DI
BAC-3441-020	300	2	2	N/A
BAC-3531-081	300	2	1	8UI
BAC-3531-082	300	2	1	6DI 2DO

说明：RS485 ↓ 端口表示产品可下接点位扩展口。

技术规格

处理器	ARM Cortex-M4 32-bit
内存	内存: 2MB RAM, 闪存: 10MB
操作系统	Open Harmony
电源要求	24 VAC±20%, 50/60Hz; 24 VDC (-10%~+20%)
典型功耗	12 VA
环境要求	工作: -4°F to 122°F (-20 to +50 °C); 10 to 90%RH (无凝露) 存储: -40°F to 158°F (-40 to +70°C); 5 to 95% RH (无凝露)
通信协议	MQTT, BACnet IP, BACnet MS/TP, Modbus TCP, Modbus RTU
终端	I/O: 可插拔螺丝端子排 Power Supply & RS485: 2 线或 3 线可插拔螺丝端子排 网口: RJ45 端口
防护等级	IP20(IEC529)
外壳材质	ABS+PC
认证	CE, RoHS, REACH, BTL (B-ASC)
安装	水平安装在 35mm DIN 导轨上
尺寸(宽×高×深) mm	120×149×50
重量 kg	0.45

输入/输出	
UI	0-10VDC, 4-20mA, 电阻模式, 干触点模式
AO	0-10VDC, 4-20mA
DO	24VAC 双向可控硅开关(仅限外接电源)
DI	干触点模式和脉冲计数模式(Max.50Hz)
UIO	输入: 0-10VDC, 4-20mA, 电阻模式, 干触点模式 输出: 0-10VDC, 4-20mA
UI 分辨率	24 bit
AO 分辨率	16 bit
UIO 分辨率	输入: 16 bit 输出: 13 bit

产品尺寸 (mm)

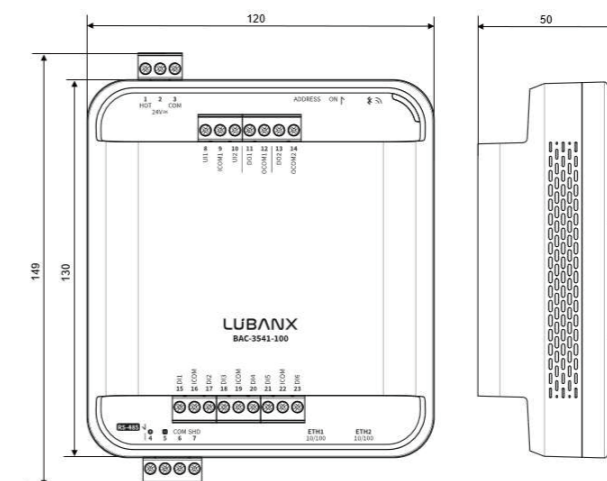

XNC Lite系列 边缘控制器

概述

XNC Lite 系列 边缘控制器为总线型高级可编程控制器，是研奇智联 LUBAN 解决方案的组成部分。该控制器设计适用于多种复杂应用，如冷却、加热、给排水、照明及空调和通风系统等楼宇机电设备。这些设备具有支持 BACnet MS/TP、Modbus RTU的RS485端口。

XNC Lite 系列控制器可作为独立控制器在与系统网络断开连接的情况下继续执行基于时间的运行。



功能特性

- 配置高性能的 ARM Cortex-M4 32-bit 处理器；
- 采用经 BTL 测试认证的 BACnet 标准 ANSI/ASHRAE 135 协议；
- BACnet 自动发现功能实现新设备快速融入网络，无需手动配置每个设备的地址和参数；
- 针对不同市场可适配 Open harmony 操作系统；
- 使用 XControl 工具中的图形功能进行工程和调试；
- 支持从 XControl 下载标准或自定义应用；
- 通过 RTU 和/或 TCP 集成 Modbus 数据点位；
- 采用无线蓝牙连接用于工程和调试；
- 启用 EOL 开关使现场控制器成为通信总线上的终接装置；
- 可插拔接线端子排使安装和维护快速便捷；
- 极简设计 LED 指示灯显示控制器的运行状态；
- 标准 DIN 导轨安装方式。

订货型号

产品型号	数据接入能力(最大)	RS485 ↑ 端口	RS485 ↓ 端口	输入/输出点
BAC-3542-100	100	1	1	2UI 6DI 2DO
BAC-3542-460	100	1	1	4UIO 6DI
BAC-3532-081	100	1	1	8UI
BAC-3532-082	100	1	1	6DI 2DO

说明：RS485 ↑ 端口表示产品可上接点位扩展口，RS485 ↓ 端口表示产品可下接点位扩展口。

技术规格

处理器	ARM Cortex-M4 32-bit
内存	内存: 2MB RAM, 闪存: 10MB
操作系统	Open Harmony
电源要求	24 VAC±20%, 50/60Hz; 24 VDC (-10%~+20%)
典型功耗	12 VA
环境要求	工作: -4°F to 122°F (-20 to +50 °C); 10 to 90%RH (无凝露) 存储: -40°F to 158°F (-40 to +70 °C); 5 to 95%RH (无凝露)
通信协议	BACnet MS/TP, Modbus RTU
终端	I/O: 可插拔螺丝端子排 Power Supply & RS485: 2 线或 3 线可插拔螺丝端子排
防护等级	IP20(IEC529)
外壳材质	ABS+PC
认证	CE, RoHS, REACH, BTL (B-ASC)
安装	水平安装在 35mm DIN 导轨上
尺寸(宽×高×深) mm	120×149×50
重量 kg	0.45

输入/输出	
UI	0-10VDC, 4-20mA, 电阻模式, 干触点模式
AO	0-10VDC, 4-20mA
DO	24VAC 双向可控硅开关(仅限外接电源)
DI	干触点模式和脉冲计数模式(Max.50Hz)
UIO	输入: 0-10VDC, 4-20mA, 电阻模式, 干触点模式 输出: 0-10VDC, 4-20mA
UI 分辨率	24 bit
AO 分辨率	16 bit
UIO 分辨率	输入: 16 bit 输出: 13 bit

产品尺寸 (mm)

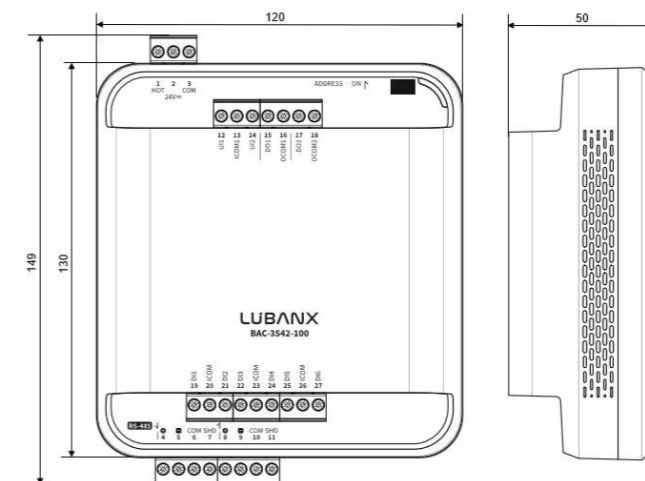

XNC 系列 输入输出扩展模块

概述

XNC 系列输入输出扩展模块是对 XNC 系列边缘控制器产品的 I/O 点位进行补充的总线型控制模块。扩展模块设计适用于多种复杂应用，如冷却、加热、给排水、照明及空调和通风系统等楼宇机电设备。这些设备具有支持 BACnet MS/TP、Modbus RTU 的 RS485 端口。



功能特性

- 配置高性能的 ARM Cortex-M4 32-bit 处理器；
- 采用标准 BACnet MS/TP 通信协议；
- BACnet 自动发现功能实现新设备快速融入网络，无需手动配置每个设备的地址和参数；
- 可插拔接线端子排使安装和维护快速便捷；
- 极简设计 LED 指示灯显示产品的运行状态；
- 标准 DIN 导轨安装方式。

订货型号

产品型号	RS485 ↑ 端口	输入/输出点
BAC-3342-070	1	7RO
BAC-3342-090	1	6DI 3DO
BAC-3342-100	1	4UI 6DI
BAC-3352-150	1	4UI 8DI 3DO
BAC-3352-200	1	4UI 3AO 10DI 3DO

技术规格

处理器	ARM Cortex-M4 32-bit
内存	内存: 48KB SRAM, 闪存: 256KB
电源要求	24 VAC±20%, 50/60Hz; 24 VDC (-10%~+20%)
典型功耗	12 VA
环境要求	工作: -4°F to 122°F (-20 to +50 °C); 10 to 90% RH (无凝露) 存储: -40°F to 158°F (-40 to +70 °C); 5 to 95% RH (无凝露)
通信协议	BACnet MS/TP, Modbus RTU
终端	I/O: 可插拔螺丝端子排 Power Supply & RS485: 2 线或 3 线可插拔螺丝端子排
防护等级	IP20(IEC529)
外壳材质	ABS+PC
认证	CE, RoHS, REACH
安装	水平安装在 35mm DIN 导轨上
尺寸(宽×高×深) mm	BAC-3342-070/BAC-3342-090/BAC-3342-100: 120×149×50 BAC-3352-150/BAC-3352-200: 160×149×50
重量	BAC-3342-070/BAC-3342-090/BAC-3342-100: 0.55kg BAC-3352-150/BAC-3352-200: 0.45kg

输入/输出	
UI	0-10VDC, 4-20mA, 电阻模式, 干触点模式
AO	0-10VDC, 4-20mA
DO	24VAC 双向可控硅开关(仅限外接电源)
RO	24V 继电器开关(支持 AC 与 DC)
DI	干触点模式和脉冲计数模式(Max.50Hz)
UI 分辨率	12 bit
AO 分辨率	16 bit

产品尺寸 (mm)

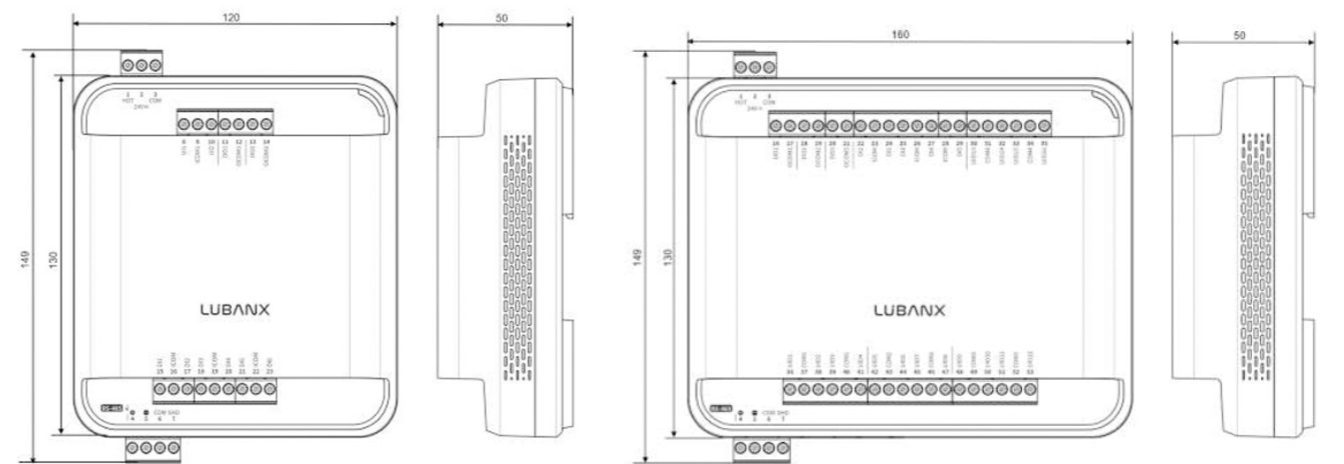

BAC-3342-070/BAC-3342-090/BAC-3342-100

BAC-3352-150/BAC-3352-200

BCS-1T 系列 温度传感器

概述

BCS-1T 系列温度传感器可用于风管内气体温度、水管内水温及室内、外空气温度的测量，支持多种控制信号输出。

功能特性

- 多达 3 种安装和输出方式可选
- 新型工业外观快装设计，适合快速安装部署
- 进口 Heraeus A 级传感器，精度高，响应快，低温漂
- 具有卓越的抗干扰能力和保护功能



技术规格

敏感元件	PT1000 热电阻
温度测量范围	-40°C~80°C (风管型、壁挂型) -40°C~100°C (水管型)
温度测量精度	无源电阻输出 ±0.2°C 在 0°C 时 模拟量输出 ±0.3°C 在 25°C 时， 详见精度曲线
输出信号	0V~10V, 4mA~20mA, PT1000 可选
工作环境	-40°C~70°C, 0%~95%RH (无冷凝)
供电	0V~10V 15~35VDC/24VAC±20% 4mA~20mA 18.5~35VDC(RL=500Ω) 8.5~35VDC(RL=0Ω)
输出负载	0V~10V ≥3KΩ 4mA~20mA ≤500Ω
接线	进线: M16 防水接头适用 4~8mm 线束 端子使用线径: 20-18AWG
认证	CE, RoHS
防护等级	IP65
材质	壳体: PC, 探杆和套管 (含焊接底座): 不锈钢

订货型号

型号	类型	测量范围	精度	输出信号	探杆尺寸	
BCS-1TDV-001F	风管型	-40°C~80°C	±0.3°C@25°C	0V~10V	100xΦ6	
BCS-1TDV-003F					200xΦ6	
BCS-1TDA-001F				±0.2°C@0°C	100xΦ6	4mA~20mA
BCS-1TDA-003F						
BCS-1TDP-001F					100xΦ6	PT1000
BCS-1TDP-003F					200xΦ6	
BCS-1TPV-0011	水管型 (含套管)	-40°C~100°C	±0.3°C@25°C	0V~10V	100xΦ6	
BCS-1TPV-0021					150xΦ6	
BCS-1TPV-0031				200xΦ6		
BCS-1TPA-0011				100xΦ6	4mA~20mA	
BCS-1TPA-0021				150xΦ6		
BCS-1TPA-0031				200xΦ6		
BCS-1TPP-0011				100xΦ6	PT1000	
BCS-1TPP-0021				150xΦ6		
BCS-1TPP-0021				200xΦ6		
BCS-1TEV-000M				壁挂型	-40°C~80°C	±0.3°C@25°C
BCS-1TEA-000M	4mA~20mA					
BCS-1TEP-000M	PT1000					

温度精度曲线

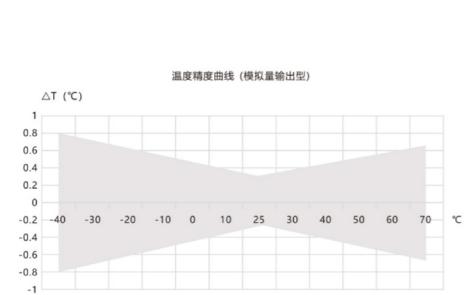

产品尺寸 (mm)

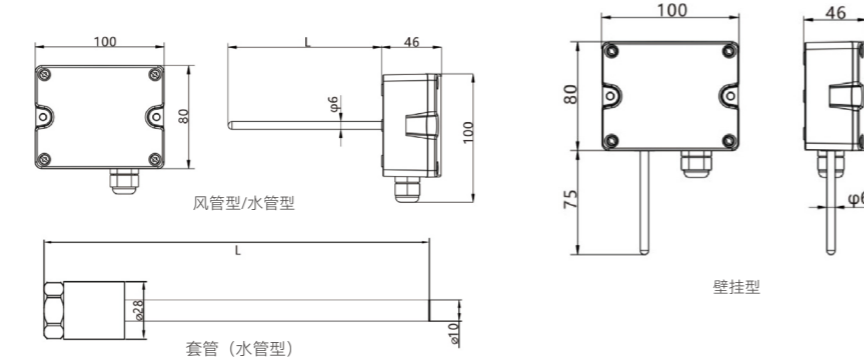

BCS-1H 系列 温湿度传感器

概述

BCS-1H 系列温湿度传感器可用于风管内气体温度、湿度及室内、外空气温度、湿度的测量，支持多种控制信号输出。

功能特性

- 多种安装和输出方式可选
- 新型工业外观快装设计，适合快速安装部署
- 进口传感器，精度高，响应快，长期稳定性好
- 具有卓越的抗干扰能力和保护功能



技术规格

相对湿度	测量范围: 0%~100%RH 测量精度: ±3%RH 在 20°C 和 20~80%RH 响应时间: ≤10s(20°C, 慢流速空气)
温度	测量范围: -40°C~80°C (风管型、室内型、室外型) 测量精度: 风管型: ±0.3°C 在 0°C~60°C 时, 详见精度曲线 (图一) 室内型: ±0.3°C 在 20°C, 详见精度曲线 (图二) 室外型: ±0.5°C 在 20°C, 详见精度曲线 (图三)
输出信号	0V~10V, 4mA~20mA, Modbus RTU(RS485)
工作环境	-20°C~60°C, 5%~95%RH (非冷凝)
供电	0V~10V/RS485: 15~35VDC/24VAC±20%(交流供电需接隔离变压器) 4mA~20mA: 风管型、室外型为 18.5~35VDC(RL=500Ω)/8.5~35VDC(RL=0Ω) 室内型为 19.5~35VDC(RL=500Ω)/9.5~35VDC(RL=0Ω)
输出负载	≥2KΩ(0V~10V), ≤500Ω(4mA~20mA)
接线	进线: M16 防水接头适用 4~8mm 线束 端子使用线径: 20-18AWG
探杆尺寸	Ø15x200mm (仅适用于风管型)
认证	CE, RoHS
防护等级	室内型: IP30 风管型、室外型: IP65
材质	外壳: PC, 探杆: PA6, 护罩: ABS

订货型号

型号	类型	输出信号/协议	测量精度	探杆长度
BCS-1HDV-V00F	风管型	0V~10V	±0.3°C @20°C ~60°C	200mm
BCS-1HDA-A00F		4mA~20mA		
BCS-1HDR-R00F		Modbus RTU (RS485)		
BCS-1HRV-V00W	室内型	0V~10V	±3%RH @20°C~ 80%RH	无
BCS-1HRA-A00W		4mA~20mA		
BCS-1HRR-R00W	Modbus RTU (RS485)			
BCS-1HEV-V00M	室外型	0V~10V	±0.5°C @20°C	无
BCS-1HEA-A00M		4mA~20mA		
BCS-1HER-R00M		Modbus RTU (RS485)		

温度精度曲线

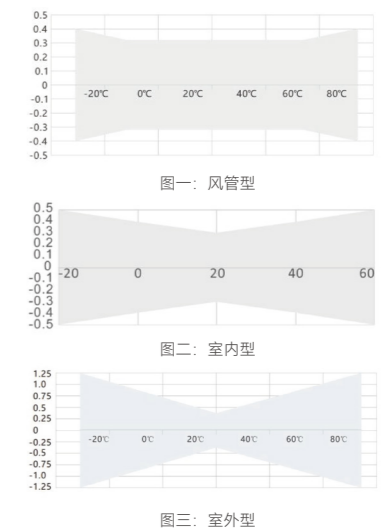

注: 电流型输出必须使用湿度回路, 否则产品无法工作。
当 RS485 输出型使用交流电源时, 需使用隔离 24VAC 电源。

产品尺寸 (mm)

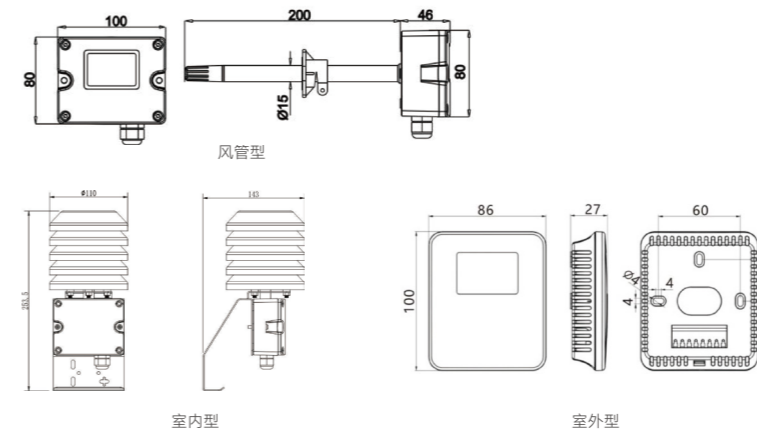

BCS-1S 系列 防冻开关

概述

BCS-1S 系列防冻开关可用于感知对象的温度变化，当其温度高于（或低于）设定温度时，输出开关控制信号来控制相应设备的开启或关闭。

功能特性

- 操作简单，安装便捷
- 使用温度范围宽
- 产品寿命长



技术规格

复位方式	自动复位
开关模式	单刀双掷
开关容量	240VAC 10A; 120VAC 20A
设定温度范围	-30~-15°C/-5~30°C
复位温差范围	2~10°C/2~12°C
重复误差	1°C
介质温度	-40°C~120°C
工作环境	-25°C~65°C, 0%~95%RH (无冷凝)
最大过载温度	120°C
毛细管长度	1m
接线	进线孔: 适合直径 6~14mm 的线缆 电器连接: 插片、螺丝垫片锁紧、接线柱穿孔螺丝锁紧
防护等级	IP44
材质	ABS 护罩+镀锌钢板底座

订货型号

型号	设定温度范围	复位温度范围	出厂设置(温度和温差)
BCS-1SA0-1	-30°C~15°C	2°C~10°C	7.5°C/1°C
BCS-1SB0-1	-5°C~30°C	2°C~12°C	7.5°C/1°C

产品尺寸(mm)

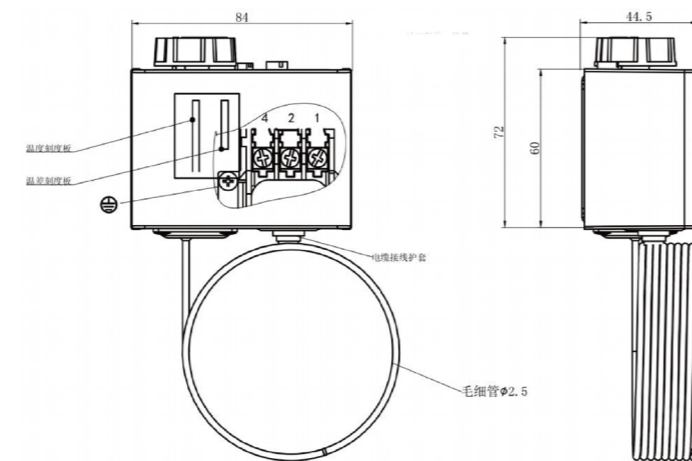

BCS-2P 系列 压力传感器

概述

BCS-2P 系列压力传感器可用于中央空调水系统，以及其他使用液体或气体压力测量，支持多种控制信号输出。

功能特性

- 高精度高过载能力的充油扩散硅
- 卓越的抗腐蚀和抗磨损性能
- 采用 ASIC 技术，数字补偿
- 结构紧凑
- 安装便捷，操作简单



技术规格

量程	0~10Bar, 0~16Bar, 0~25Bar
精度	±0.5%FS(默认), ±0.25%FS(可选)
零点误差	±0.5%FS
满程误差	±0.5%FS
介质温度	-20°C~85°C
补偿温度	-10°C~70°C
工作环境温度	-20°C~85°C
存储温度	-40°C~100°C
响应时间	≤6ms
过载压力	1.5 倍额定压力量程
爆破压力	3 倍额定压力量程
输出信号	0V~10V, 4mA~20mA, Modbus RTU(RS485)
供电	0V~10V 12~36VDC 4mA~20mA 8~36VDC Modbus RTU(RS485) 10~30VDC
电气连接	DIN43650A(大赫斯曼), M12 防水直出线
认证	CE, RoHS
防护等级	IP65
材质	外壳: 不锈钢+PVC 密封圈: 氟橡胶(默认)

订货型号

型号	量程	输出信号	电气连接	管道连接	线缆长度
BCS-2P3V-1N21	0~10Bar	0V~10V	M12 防水直出线	G 1/4 外螺纹	1m
BCS-2P3V-2N21	0~16Bar				
BCS-2P3V-3N21	0~25Bar				
BCS-2P3A-1N21	0~10Bar	4mA~20mA			
BCS-2P3A-2N21	0~16Bar				
BCS-2P3A-3N21	0~25Bar				
BCS-2P3M-1N21	0~10Bar	Modbus RTU (RS485)			
BCS-2P3M-2N21	0~16Bar				
BCS-2P3M-3N21	0~25Bar				
BCS-2P3V-1N11	0~10Bar	0V~10V	DIN43650A 大赫斯曼	G 1/4 外螺纹	1m
BCS-2P3V-2N11	0~16Bar				
BCS-2P3V-3N11	0~25Bar				
BCS-2P3A-1N11	0~10Bar	4mA~20mA			
BCS-2P3A-2N11	0~16Bar				
BCS-2P3A-3N11	0~25Bar				
BCS-2P3M-1N11	0~10Bar	Modbus RTU (RS485)			
BCS-2P3M-2N11	0~16Bar				
BCS-2P3M-3N11	0~25Bar				

产品尺寸(mm)

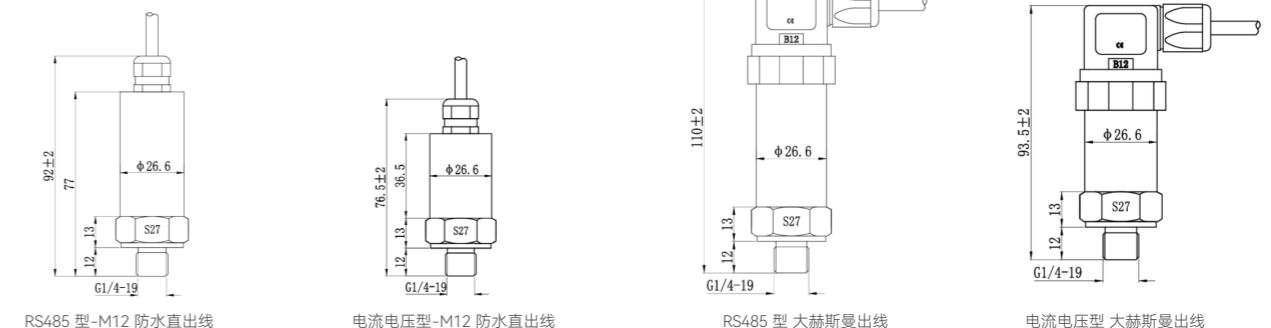

BCS-2D1 系列 压差传感器

概述

BCS-2D1 系列压差传感器主要用于液体压力的测量，以硅压阻传感器作为核心元件，经高温补偿数字修正和信号调理输出标准的工业信号，支持多种控制信号输出。

功能特性

- 高精度过载能力的充油扩散硅
- 高稳定性，低漂移
- 结构紧凑
- 安装便捷，操作简单

技术规格

量程	0~100kPa, 0~1000kPa
精度	±0.5%FS(默认), ±0.25%FS(可选)
稳定度	< 0.5%FS/年
介质温度	-10°C~60°C
补偿温度	0~100kPa: 0~50°C; 0~1000kPa: -10~70°C
工作环境温度	-20°C~85°C
存储温度	-40°C~100°C
响应时间	≤6ms
单侧最大静压	1.5 倍额定压差量程
过载压力	1.5 倍额定压差量程
爆破压力	3 倍额定压差量程
输出信号	0V~10V, 4mA~20mA, Modbus RTU(RS485)
供电	0V~10V 12~36VDC 4mA~20mA 10~36VDC Modbus RTU(RS485) 10~30VDC
电气连接	DIN43650A(大赫斯曼), M12 防水直出线
认证	CE, RoHS
防护等级	IP65
材质	外壳: 不锈钢+PVC 密封圈: 氟橡胶(默认)



订货型号

型号	量程	输出信号	电气连接	管道连接	线缆长度
BCS-2D1V-1N21	0~100kPa	0V~10V	M12 防水直出线	G 1/4 外螺纹	1m
BCS-2D1V-2N21	0~1000kPa				
BCS-2D1A-1N21	0~100kPa	4mA~20mA			
BCS-2D1A-2N21	0~1000kPa				
BCS-2D1M-1N21	0~100kPa	Modbus RTU (RS485)			
BCS-2D1M-2N21	0~1000kPa				
BCS-2D1V-1N11	0~100kPa	0V~10V	DIN43650A 大赫斯曼		
BCS-2D1V-2N11	0~1000kPa				
BCS-2D1A-1N11	0~100kPa	4mA~20mA			
BCS-2D1A-2N11	0~1000kPa				
BCS-2D1M-1N11	0~100kPa	Modbus RTU (RS485)			
BCS-2D1M-2N11	0~1000kPa				

产品尺寸 (mm)

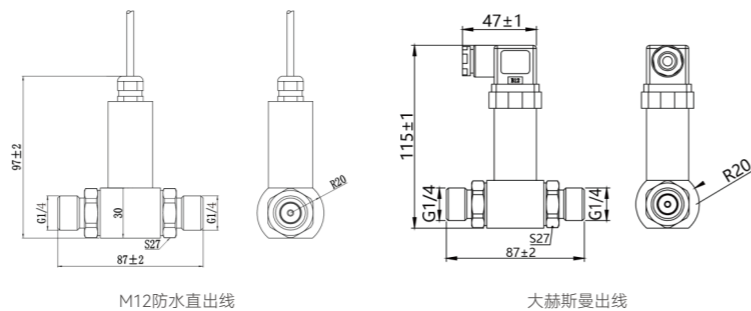

BCS-2D2 系列 微压差传感器

概述

BCS-2D2 系列微压差传感器主要用于空调风系统空气压差的测量，支持多种控制信号输出。

功能特性

- 采用高精度 MEMS 微压芯体
- 宽补偿温度，压力反应灵敏
- 5 位 LCD 数字显示屏，显示清晰
- 稳定性高，使用寿命长
- IP65 防护等级外壳



技术规格

量程	-50~50Pa(默认), -100~100Pa(可选) -1000~1000Pa(默认, 其他可选见量程设置) -2500~2500Pa(默认), -10000~10000Pa(可选)
允许过压	5kPa, 10kPa, 25kPa
精度	±2Pa, ±1%FS
稳定度	±2%FS/年 (-50~50Pa), < 0.5%FS/年 (-1000~1000Pa, -2500~2500Pa)
补偿温度	-10°C~60°C
工作环境温度	-20°C~70°C
存储温度	-40°C~70°C
响应时间	0.5s(默认)/1s/2s/4s
输出信号	0V~10V&4mA~20mA, Modbus RTU(RS485)
供电	0V~10V&4mA~20mA 12~30VDC/24VAC±20% Modbus RTU(RS485) 9~30VDC
认证	CE, RoHS
接线	端子适用线径: 16~24AWG
防护等级	IP65
材质	外壳: PC

订货型号

型号	量程	精度	最大允许过压	输出信号	显示
BCS-2D2U-100W	-50~50Pa	±2Pa	5kPa	0~10V 和 4~20mA	无
BCS-2D2U-200W	-1000~1000Pa	±1%FS	10kPa		
BCS-2D2U-300W	-2500~2500Pa	±1%FS	25kPa		
BCS-2D2M-100W	-50~50Pa	±2Pa	5kPa	Modbus RTU (RS485)	无
BCS-2D2M-200W	-1000~1000Pa	±1%FS	10kPa		
BCS-2D2M-300W	-2500~2500Pa	±1%FS	25kPa		
BCS-2D2U-110W	-50~50Pa	±2Pa	5kPa	0~10V 和 4~20mA	LCD 背光 数字 显示
BCS-2D2U-210W	-1000~1000Pa	±1%FS	10kPa		
BCS-2D2U-310W	-2500~2500Pa	±1%FS	25kPa	Modbus RTU (RS485)	
BCS-2D2M-110W	-50~50Pa	±2Pa	5kPa		
BCS-2D2M-210W	-1000~1000Pa	±1%FS	10kPa		
BCS-2D2M-310W	-2500~2500Pa	±1%FS	25kPa		

产品尺寸 (mm)

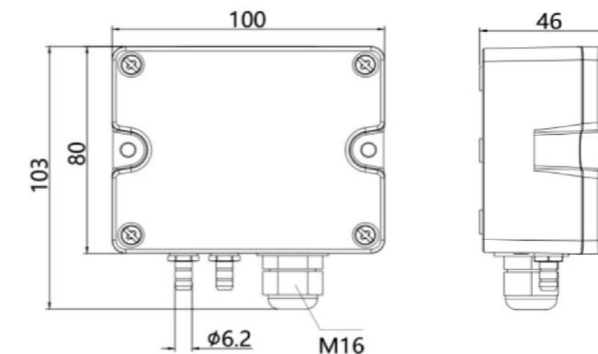

BCS-2L 系列 投入式液位传感器

概述

BCS-2L 系列投入式液位传感器主要用于暖通空调、污水处理、城市供水等领域的水位测量。

功能特性

- 采用高精度过载能力的充油扩散硅芯体
- 卓越的抗腐蚀、抗磨损性能
- 内置温度补偿，支持 Modbus-485 通信协议
- 底部不锈钢帽可拆卸，既可防止膜片的意外损伤、又便于定期清洗
- 顶部传感器采用最新的双层防水结构，防水效果翻倍



技术规格

适用介质	水、液体（与 304 和 316L 不锈钢、PE、PVC、氟橡胶或丁腈橡胶兼容的）
量程	0~5m H ₂ O(水柱)
过载压力	1.5 倍满量程压力
介质温度	-20~85°C
精度	±0.5%FS
工作温度	-20°C~85°C
稳定度	< 0.5%FS/年
重复性	典型值 0.05%FS, 最大 0.08%FS
迟滞	典型值 0.05%FS, 最大 0.08%FS
零点温度误差	典型值±0.4%FS@25°C, 最大±1%FS@25°C
灵敏度温度误差	典型值±0.4%FS@25°C, 最大±1%FS@25°C
输出信号或协议	0~10V, 4~20mA, Modbus RTU(RS485)
供电	0~10V 12~36VDC 4~20mA 8~36VDC Modbus RTU(RS485) 10~30VDC
线缆长度	6m
存储温度	-40~100°C
认证	CE, RoHS
防护等级	IP68
材质	外壳: 304 不锈钢+PE, 密封圈: 氟橡胶(默认)

订货型号

型号	量程	输出信号/协议
BCS-2L1V-5	5m	0~10V
BCS-2L1A-5	5m	4~20mA
BCS-2L1M-5	5m	Modbus RTU (RS485)

产品尺寸 (mm)

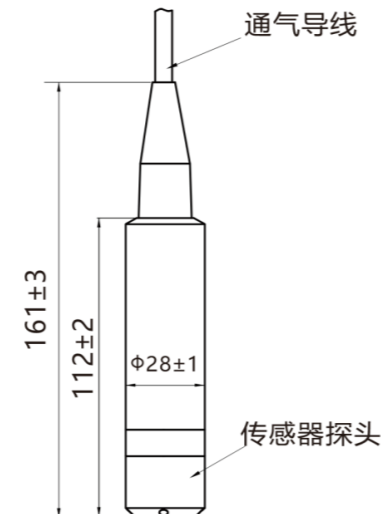

BCS-2S 系列 空气压差开关

概述

BCS-2S 系列空气压差开关主要用于监控通风系统中过滤网、风机等空气流的状态。

功能特性

- 多量程可选
- 使用寿命长
- 安装简单便捷



技术规格

量程	20~200Pa, 40~400Pa, 100~1000Pa
复位压差	10Pa, 20Pa, 50Pa
最大工作压力	10kPa
精度	≤ ±15%, 最小±10Pa
介质温度	-20°C~85°C
存储温度	-40°C~85°C
电气参数	阻（感）性负载: 1.5A (0.4A) /250VAC; 0.1A/24VDC
电气连接	进线: PG11 防水接头, 适用外径Φ5-10mm 线缆 接线: 6.35×0.8 AMP 标准扁平插片, 符合 DIN 46244 标准要求
导管连接	接口外径Φ6, P1 正压端, 标记“+” P2 是负压端, 标记“-”
机械寿命	100 万次
认证	CE, RoHS
防护等级	IP54
材质	透明上盖: PC, 底座: PA, 下壳: POM
附件	导压软管 (PVC) 1.5m, 导压接头 x2, 接线插片组件 x3, 螺钉 x4

订货型号

型号	可调范围	复位压差
BCS-2S2U-1	20~200Pa	10Pa
BCS-2S2U-2	40~400Pa	20Pa
BCS-2S2U-3	100~1000Pa	50Pa

产品尺寸 (mm)

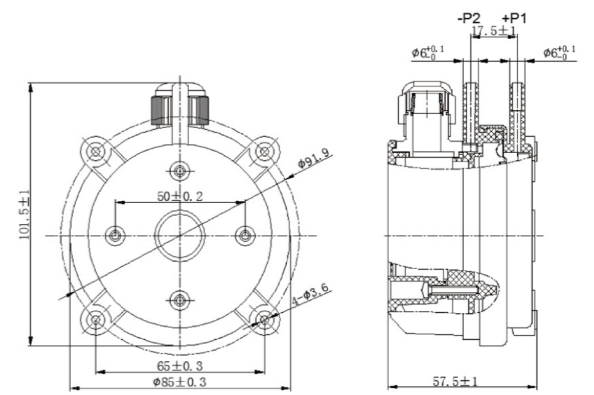

BCS-3D 系列 粉尘传感器

概述

BCS-3D 系列粉尘传感器可用于室内环境中的 PM2.5 或 PM10 浓度进行测量，支持多种控制信号输出。

功能特性

- 采用激光粉尘传感器，检测粒径 0.3~10 μm
- 多种输出方式可选，适配不同的场景需求
- 完善的过压及反接保护，长期可靠性高
- 可选继电器输出，能实现较全面的独立控制/报警功能
- 六色 LED 指示灯可直观提示环境污染程度
- 外壳设计轻巧美观，标准 86 盒安装孔距

技术规格

传感器	激光粉尘传感器
量程	PM2.5: 0~500μg/m ³ , 粒径 0.3~2.5μm PM10: 0~600μg/m ³ , 粒径 0.3~10μm
精度	PM2.5: ±10μg/m ³ @0~100μg/m ³ , ±10%FS@100~500μg/m ³ @25°C
分辨率	1μg/m ³
工作环境	0°C~50°C, 5%~95%RH (无冷凝)
预热时间	≤2min
响应时间	连续测量模式单次响应时间 < 1s, 综合响应时间 < 10s
输出信号	0V~10V&4mA~20mA, Modbus RTU(RS485)
供电	15~36VDC/24VAC±20%
存储环境	-20°C~60°C, 5%~95%RH (无冷凝)
接线	端子适用线径 14~22AWG
认证	CE, RoHS
防护等级	IP30
材质	外壳: PC

订货型号

型号	测量范围	输出信号/协议
BCS-3DRU-100W	PM2.5: 0~500μg/m ³ , 粒径 0.3~2.5	0V~10V&4mA~20mA
BCS-3DRU-200W	PM10: 0~600μg/m ³ , 粒径 0.3~10	0V~10V&4mA~20mA
BCS-3DRM-300W	PM2.5: 0~500μg/m ³ , 粒径 0.3~2.5 PM10: 0~600μg/m ³ , 粒径 0.3~10	Modbus RTU (RS485)



产品尺寸 (mm)

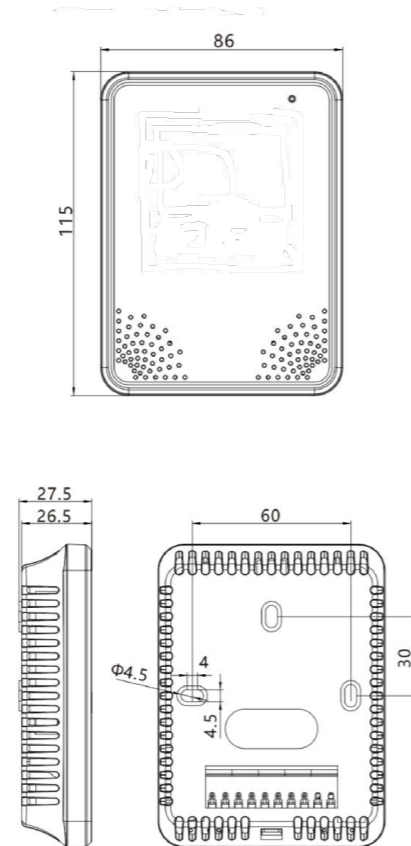

BCS-3Q 系列 多合一空气质量传感器

概述

BCS-3Q 多合一空气质量传感器可用于室内环境中的温度、相对湿度、PM2.5&PM10、二氧化碳、甲醛浓度测量并计算挥发性有机化合物浓度。

功能特性

- 内置高精度传感器，稳定测量空气质量
- LCD 显示+三色 LED 指示灯可直观提示空气质量情况，可选关闭
- 完善的过压及反接保护，长期可靠性高
- 内置 Modbus 协议，RS485 接线
- 外壳设计轻巧美观，标准 86 盒安装孔距

技术规格

温度	传感器	数字式温度传感器
	量程	0~50°C
	精度	±0.5°C@20°C, ≤±1°C@0~50°C
相对湿度	传感器	数字式湿度传感器
	量程	0~100%RH
	精度	±3%RH (20°C, 20~80%RH)
PM2.5/PM10	传感器	激光粉尘传感器
	量程	PM2.5: 0~500μg/m ³ , 粒径: 0.3~2.5μm PM10: 0~600μg/m ³ , 粒径: 0.3~10μm
	精度	PM2.5: ±10μg/m ³ @0~100μg/m ³ , ±10%FS@100~500μg/m ³ @25°C
二氧化碳	传感器	NDIR 传感器
	量程	0~5000ppm
	精度	±(40ppm+ 3%MV)ppm
甲醛	传感器	电化学气体传感器
	量程	0~1ppm
	精度	±10%FS@25°C
VOC	传感器	金属氧化物半导体气体传感器
	量程	0~2ppm
	分辨率	1ppb
预热时间	初次上电一小时, 上电预热 3min	



输出信号	Modbus RTU(RS485)
供电	12~36VDC/24VAC±20%
工作环境	0°C~50°C, 0%~95%RH (无冷凝)
存储环境	-20°C~60°C, 0%~95%RH (无冷凝)
显示	有
LED指示灯	绿、黄、红三色
防护等级	IP30
认证	CE, RoHS
接线	接线端子适用线径 14~22AWG
材质	外壳: PC
安装方式	墙装

订货型号

型号	输出信号/协议
BCS-3QRM-111W	Modbus RTU (RS485)

产品尺寸 (mm)

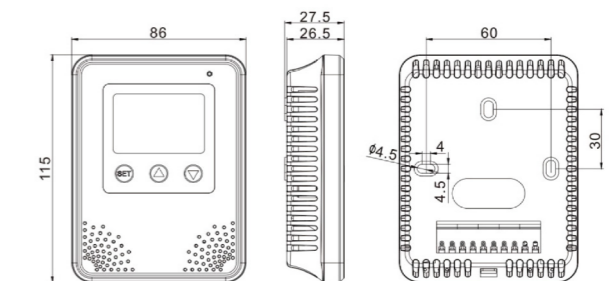

BCS-35 系列 一氧化碳传感器

概述

BCS-35 系列一氧化碳传感器可用于室内环境中一氧化碳浓度检测，支持多种控制信号输出。

壁挂型功能特性

- 高线性度传感器提供准确可靠的稳定性
- 重复性好，使用寿命>5 年
- 输出信号可选，电源反接保护
- 双层防水膜设计有效防止水汽进入，传感元件无毒

室内型功能特性

- 采用进口的高性能电化学传感器
- 多种输出方式可选，采用 LCD 背光显示
- 完善的过压及反接保护，长期可靠性高
- 可配置继电器动作点，能实现独立控制/报警功能
- 外壳设计轻巧美观，标准 86 盒安装

技术规格

传感器	电化学—一氧化碳传感器
量程	0~100ppm (室内型) 0~500ppm (壁挂型)
精度	±5%FS
工作环境	室内型: 0°C~50°C, 15%~90%RH (无冷凝) (持续) -10°C~60°C, 0%~95%RH (无冷凝) (间歇) 壁挂型: -10°C~50°C, 15%~90%RH
响应时间	室内型: ≤60s 壁挂型: ≤15s
输出信号	室内型: 0V~10V&4mA~20mA, Modbus RTU(RS485) 壁挂型: 0V~10V, 4mA~20mA, Modbus RTU(RS485)
供电	室内型: 15~36VDC/24VAC±20% 壁挂型: 0V~10V 16~30VDC 4mA~20mA 10~30VDC Modbus RTU(RS485) 10~30VDC
存储环境	室内型: -10°C~60°C (长期存储: 5~30°C (6 个月内))
认证	CE, RoHS
接线	室内型: 端子适用线径 14~22AWG 壁挂型: 直接出线, 线缆长 60cm
防护等级	室内型: IP30, 壁挂型: IP6x
材质	外壳: PC



订货型号

型号	适用场合	量程	输出信号/协议	继电器	安装方式
BCS-35RU-101W	室内型	0~100ppm	0V~10V&4mA~20mA	1x SPDT	86 盒墙装
BCS-35RM-101W			Modbus RTU (RS485)		
BCS-35RV-400M	壁挂型	0~500ppm	0V~10V	无	壁挂
BCS-35RA-400M			4mA~20mA		
BCS-35RM-400M			Modbus RTU (RS485)		

产品尺寸 (mm)

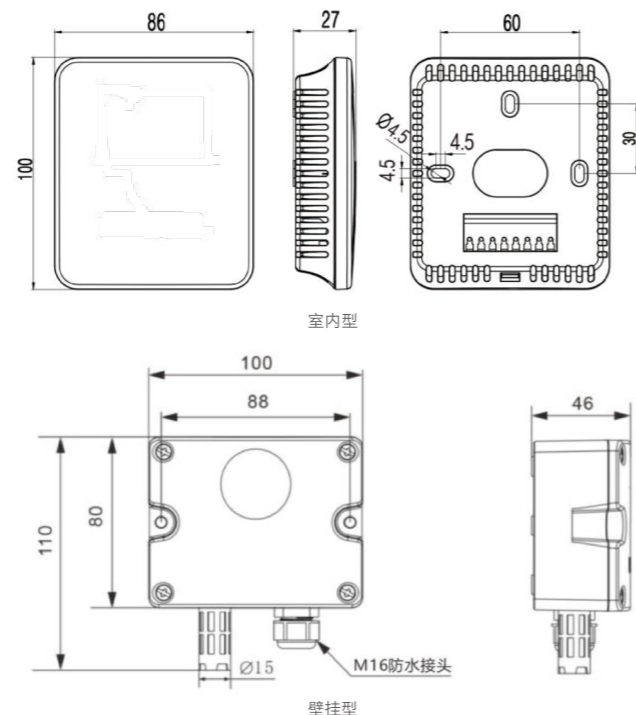

BCS-36 系列 二氧化碳传感器

概述

BCS-36 系列二氧化碳传感器可用于风管、室内环境中二氧化碳浓度检测，支持多种控制信号输出。

功能特性

- 良好的长期稳定性和可靠性
- 具有 ABC 自校验功能
- 使用寿命长
- 安装简单、免维护



技术规格

传感器	NDIR 传感器
量程	0~2000ppm
精度	风管型, 室内型: ± (40ppm + 3%MV)ppm 壁挂型: ± (40ppm + 3%FS)ppm
工作环境	风管、室内型: 0°C~50°C, 0%~85%RH (无冷凝) 壁挂型: -10°C~50°C, 0%~90%RH (无冷凝)
响应时间	≤2min
输出信号	0V~10V, 4mA~20mA, Modbus RTU(RS485)
供电	风管、室内型: 10~30VDC (0~10V 输出时为 16~30V) 壁挂型: 4mA~20mA & 0V~5V/10V 输出时为 15~36VDC/24VAC±20% Modbus RTU(RS485)输出时为 10~36VDC/24VAC±20%
平均电流	室内型: < 45mA 风管、壁挂型: < 40mA
存储环境	-20°C~60°C, 0%~90RH (无冷凝)
认证	CE, RoHS
接线	室内型: 端子适用线径 14~22AWG 风管式: 端子适用线径 14~22AWG 壁挂式: 直接出线, 线缆长 60cm
材质	外壳: PC

订货型号

型号	输出信号/协议	防护等级	适用场合/安装方式
BCS-36DV-100F	0V~10V	壳体: IP65 探针: IP30	风管型
BCS-36DA-100F	4mA~20mA		
BCS-36DM-100F	Modbus RTU (RS485)		
BCS-36RU-100M	4mA~20mA & 0V~10V	IP6x	壁挂型
BCS-36RM-100M	Modbus RTU (RS485)		
BCS-36RV-1D0W	0V~10V	IP30	室内型
BCS-36RA-1D0W	4mA~20mA		
BCS-36RM-1D0W	Modbus RTU (RS485)		

产品尺寸 (mm)

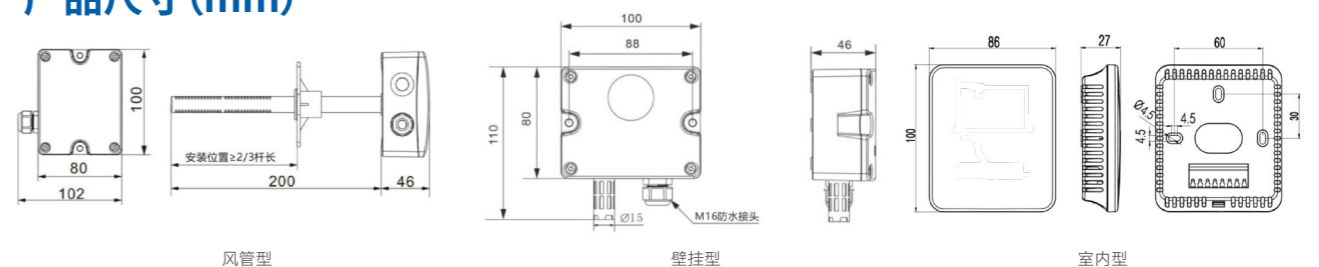

BCS-4V 系列 风速传感器

概述

BCS-4V 系列风速传感器主要用于暖通空调系统的风管测量风速。

功能特性

- 采用进口高精度 MEMS 传感器
- 具有良好的长期稳定性和抗干扰能力
- 电源和输出具有过压及反接保护功能
- 可选隔离型 RS485 输出
- 抗污染能力强，易于安装和维护

技术规格

量程	0~10m/s (默认), 0~15m/s, 0~20m/s, 0~30m/s (可选)
精度	± (0.2m/s+3%MV) (20°C, 45%RH 和 1013hPa)
分辨率	0.01m/s
工作温度	-10~60°C
存储温度	-20~80°C
输出信号/协议	0~10V/4~20mA, Modbus RTU(RS485)
输出负载	≤500Ω (电流输出), ≥5kΩ (电压输出)
探杆长度	210mm
接线	进线尺寸: M16 防水接头适用 4~8mm 线束 端子适用线径: 20~18AWG
防护等级	外壳 IP65, 探头 IP20
认证	CE、RoHS
材质	外壳: PC, 探头: PA6



产品尺寸 (mm)

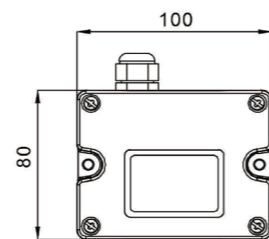
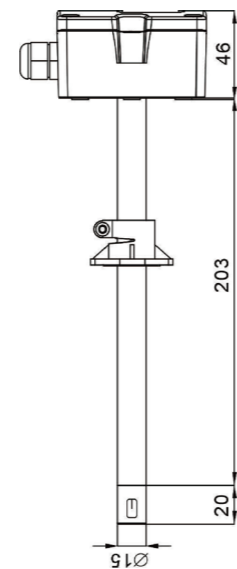

订货型号

型号	输出信号/协议
BCS-4VDU-300F	0~10V & 4~20mA
BCS-4VDM-300F	Modbus RTU (RS485)

BCS-4S 系列 浮球式液位开关

概述

BCS-4S 系列浮球式液位开关主要用于实时检测液体液位并出发开关工作，具有自动调节水位的功能。操作与安装简便易行。安全可靠，无需维护，不仅无毒且环保，还具有很强的耐污水性能。广泛应用于家庭、厂矿等的水池、油、弱碱的池、桶、槽、罐等的容器之中。



功能特性

- 防护等级高
- 适用范围广
- 安装操作简单

技术规格

适用介质	污水、废水等含有杂质的水
介质温度	0~60°C
介质密度	700~1200kg/m ³
开关角度	45°
触点容量	220VAC, 16A
线缆长度	4m
认证	CE、RoHS
防护等级	IP68
材质	PP

订货型号

型号	线缆
BCS-4S10-4	4m

产品尺寸 (mm)

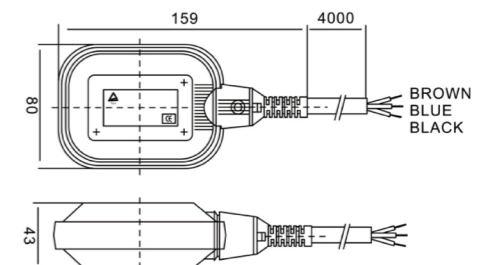

BCS-46 系列 靶片式流量开关

概述

BCS-46 靶片式流量开关主要用于对空调水系统中介质流量的变化的监测。当介质超过（或低于）设定流量值时，可实现一个回路导通，同时切断另一个回路。



功能特性

- 适用管径范围DN25~DN200
- 设定点可调
- 寿命长
- 安装操作简单

订货型号

型号	工作压力	接头
BCS-4610-0002	1.6MPa	1 NPT

技术规格

适用介质	水、乙二醇水溶液及对铜无腐蚀性的液体
介质温度	0~120°C
环境温度	0~60°C
最大工作压力	1.6MPa
最大允许流速	3m/s
开关类型	SPDT
触点容量	250VAC, 10A
波纹管寿命	50 万次
接头	1 NPT
防护等级	IP32
材质	接头：黄铜，靶片：不锈钢，外壳：ABS

产品尺寸 (mm)

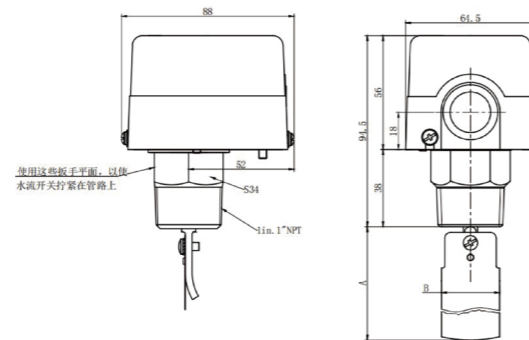

BCT-ACW 系列 数字温控器

概述

BCT-ACW 系列数字温控器系列产品适用于风机盘管等暖通末端设备的温度控制。采用大屏幕液晶显示，通过温控器内部的 NTC 温度传感器，检测出室内温度，并实时与用户所设定的温度进行比较，自动调节暖气的风速和开启或关闭管道电动阀，达到保持室内恒温的目的。

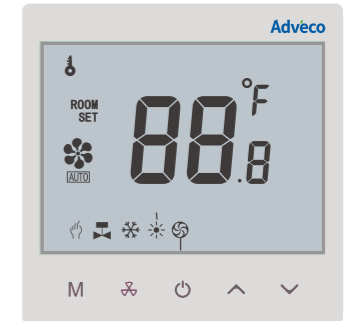

技术规格

自身功耗	<1.5W
电源电压	100~240VAC 50/60HZ
负载电流	1A(感性负载) 2A(阻性负载)
控温范围	10°C~30°C
控温精度	±1°C
外型尺寸	86mmx86mmx15mm (高x宽x厚)

订货型号

产品系列	产品型号	描述
温控器	BCT-ACW0-WH1	2管制，单机版，不支持通讯
	BCT-ACW2-WH1	2管制，通讯版，支持Modbus通讯
	BCT-ACW0-4WH1	4管制，单机版，不支持通讯
	BCT-ACW2-4WH1	4管制，通讯版，支持Modbus通讯

BCT-ACR 系列 房间温控器

概述

BCT-ACR 系列房间温控器集房间温度校正系数设定、上下限温度设定、断电记忆功能、风机盘管运行方式设定、防止水阀抱死功能、编程功能于一身，广泛应用于商业、工业、民用建筑以及别墅群作采暖、制冷或对全年性中央空调末端的风机、水阀进行控制。



功能特性

- LCD 数码显示屏
- 制冷、制热、通风、手动模式
- 风速可选，高速、中速、低速、自动风
- 远程锁定、时间设定（分/时/周）
- 温度校正系数设定
- 上下限温度设定、运行方式设定
- 防止阀门抱死、编程功能（详见订货信息）

订货型号

产品型号	应用	通讯	描述
BCT-ACR0-WH2	2 管制	单机版 (不支持通讯)	三速风, 100-240VAC, LCD 屏, 物理按键, 白色, 支持外置传感器探头(探头需定制)
BCT-ACR2-WH2	2 管制	通讯版 (RS485)	三速风, 100-240VAC, LCD 屏, 物理按键, 白色, 编程
BCT-ACR0-4WH2	2/4 管制	单机版 (不支持通讯)	三速风, 100-240VAC, LCD 屏, 物理按键, 白色, 编程

显示图

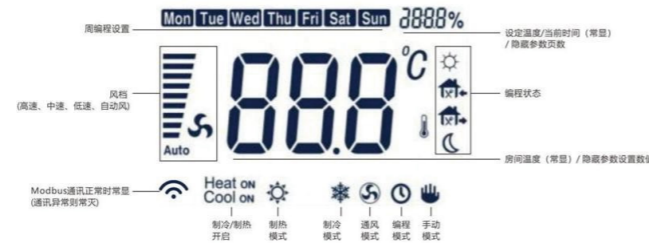

*不同型号的显示界面略会不同，具体显示以说明书为准。

技术规格

电源电压	100~240VAC, 50/60Hz
最大负载电流	阀门: 3(2)A, 风机: 5(3)A (2管制单机版是3(2)A)
控温范围	5 ~ 35 °C (参数可设置)
控温精度	±1°C
温度显示范围	0 ~ 50°C
温度设置精度	±0.5°C
产品尺寸	86x86x14mm (高 x 宽 x 厚)
工作环境	0 ~ 50°C
储存环境	-10 ~ 60°C
防护等级	IP20

BCT-ACT 系列 计时温控器

概述

BCT-ACT 计时数码温控器，集房间温度校正系数设定、编程等功能于一身，广泛应用于商业、工业、民用建筑以及别墅群作采暖、制冷或对全年性中央空调末端的水机、阀门进行控制，可准确计量风盘所用冷量和热量，方便与商业综合体、写字楼等多租户楼宇内中央空调费用的分摊。



功能特性

- 计时计费功能
- LCD 数码显示屏
- 制冷、制热、通风、编程、手动模式
- 风速可选，高速、中速、低速、自动风
- 远程锁定、时间设定（分/时/周）
- 温度校正系数设定
- 上下限温度设定、运行方式设定
- 防止阀门抱死、编程功能
- 支持 RS485 通讯

技术规格

电源电压	100-240VAC 50/60HZ
负载电流	阀门: 3(2)A, 风机: 5(3)A
控温范围	5 ~ 35 °C (参数可设置)
控温精度	±1°C
温度显示范围	0 ~ 50°C
温度设置精度	±0.5°C
产品尺寸	86x86x14mm (高 x 宽 x 厚)
工作环境	0 ~ 50°C
储存环境	-10 ~ 60°C
防护等级	IP20

订货型号

产品型号	描述
BCT-ACT2-WH1	2管制, 计时型, 100~240VAC, LCD屏, 背光, 三速风, 通讯版(Modbus), 白色, 编程

BCA-RD 系列 角行程执行器

概述

BCA-RD 系列角行程执行器是非弹簧复位电动执行器，控制方式涵盖开关（浮点）与调节两种模式。可用于各种风阀、变风量单元、空气处理机组、通风格栅等对象的控制。



功能特性

- 具备5Nm、10Nm、20Nm和40Nm四种输出扭矩
- 运转方向可手动调整
- 手动离合按钮，便于断电手动操作
- 行程范围内机械限位 0°~90° 范围内可调，增量 4°/5°
- 控制和反馈信号可调
- 机械位置指示
- 接线电缆长1.05m

技术规格

额定输出扭矩	5Nm, 10Nm, 20Nm 和 40Nm
旋转角度	0°~90°
行程限位精度	5Nm/10Nm: ±5°; 20Nm/40Nm: ±4°
运行时间	5Nm/10Nm: < 60s; 20Nm/40Nm: < 150s
额定工作电压	AC/DC 24V 50/60Hz
工作电压范围	AC/DC 19.2~28.8V
功耗	见选型表
适配风阀面积	见选型表
风阀轴尺寸	见选型表
工作环境	-20°C~50°C, ≤95%RH (无冷凝)
存储环境	-30°C~80°C, ≤95%RH (无冷凝)
工作噪音	45dB (常规性) /55dB (快速型)
防护等级	IP54
电气等级	III (安全低压)
辅助开关	开关/浮点型: 2xSPDT 3(1.5)A 250VAC 调节型: 无
认证	CE, RoHs

控制信号设置 (拨码开关)

5Nm/10Nm/20Nm 拨码开关设置				
输入 0-10V 反馈 0-10V	输入 2-10V 反馈 2-10V	输入 0-20mA 反馈 0-20mA	输入 4-20mA 反馈 4-20mA	出厂设置
输入 0-10V 反馈 0-20mA	输入 2-10V 反馈 4-20mA	输入 0-20mA 反馈 0-10V	输入 4-20mA 反馈 2-10V	输入信号: 0..10V 反馈信号: 0..10V
40Nm 拨码开关设置				
输入 0-10V 反馈 0-10V	输入 2-10V 反馈 2-10V	输入 0-20mA 反馈 0-20mA	输入 4-20mA 反馈 4-20mA	出厂设置
输入 0-10V 反馈 0-20mA	输入 2-10V 反馈 4-20mA	输入 0-20mA 反馈 0-10V	输入 4-20mA 反馈 2-10V	输入信号: 0..10V 反馈信号: 0..10V

订货型号

产品型号	扭矩	运行时间	控制方式	功耗	适配风阀面积	风阀轴尺寸 截面&长度
BCA-RD05-A10N	5Nm	< 60s	开关 (浮点) 型	3W 7VA	0.5 m ²	5Nm 圆轴:Φ6~16mm 方轴: 5x5~12x12mm
BCA-RD10-A10N	10Nm			4.5W 10VA	1 m ²	
BCA-RD20-A10N	20Nm	4.5W 10VA		2 m ²		
BCA-RD40-A10N	40Nm	5W 12VA		4 m ²		
BCA-RD05-A20N	5Nm	< 60s	调节型	3W 7VA	0.5 m ²	10Nm/20Nm 圆轴:Φ10~20mm 方轴: 10x10~14x14mm
BCA-RD10-A20N	10Nm			4.5W 10VA	1 m ²	
BCA-RD20-A20N	20Nm	4.5W 10VA		2 m ²		
BCA-RD40-A20N	40Nm	5W 12VA		4 m ²		
BCA-RD05-A10F	5Nm	<20s	开关 (浮点) 型	3.5W 8VA	0.5 m ²	40Nm 圆轴:Φ10~23mm 方轴: 10x10~17x17mm
BCA-RD10-A10F	10Nm			5W 12VA	1 m ²	
BCA-RD20-A10F	20Nm	8W 18VA		2 m ²		
BCA-RD05-A20F	5Nm	<20s		3.5W 8VA	0.5 m ²	
BCA-RD10-A20F	10Nm	<20s	调节型	5W 12VA	1 m ²	长度:≥60mm
BCA-RD20-A20F	20Nm	<20s	8W 18VA	2 m ²		

产品尺寸 (mm)

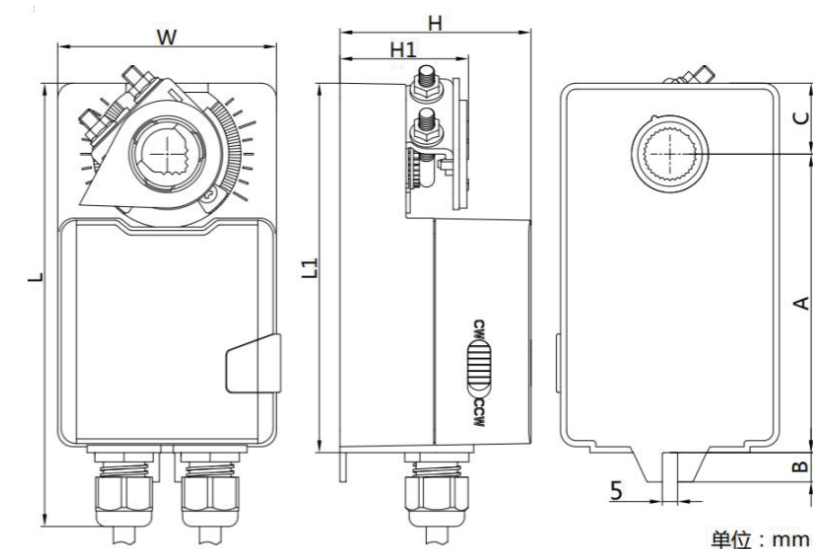

产品型号	输出扭矩	L	W	H	H1	L1	A	B	C
BCA-RD05-A□□□	5Nm	144	71	62	42	120	97	9.5	23.1
BCA-RD10-A□□□	10Nm	167.8	86.2	68	49	144.2	115	10	29.1
BCA-RD20-A□□□	20Nm	191.8	103.4	67.8	55.3	169.5	127.2	19	35.2
BCA-RD40-A□□□	40Nm	198.6	110.2	72.5	60.5	175.6	134	15.5	36.6

BCV-EN2A 系列 电动球阀

概述

BCV-EN2A 系列电动球阀产品适用于暖通空调水系统的通断控制、由电驱动器和阀体两部分组成。驱动器（执行器）采用同步电机驱动，动作稳定。内置限位触点能使阀门全开或全关时断电。阀体为黄铜锻造，适用于空调的电动球阀。

注：通常情况下，阀门出厂时按常闭位置安装。



技术规格

驱动电源	AC220V+10%/DC24V 50/60HZ
功率消耗	3VA/6VA(仅当阀门启闭时)
电机类别	同步电机/可逆同步电机
动作时间	≤16s
输出力矩	BCV-EN2A-020G: 1.5N.m BCV-EN2A-025G,BCV-EN2A-032G: 3.0N.m
堵转扭矩	≥6N.m
公称压力	1.6Mpa
关闭压差	<0.6Mpa
无泄漏	压差<0.4Mpa
连接方式	管螺纹G
适用介质	冷、热水或50%乙二醇溶液
介质温度	2~90°C
引线长度	700mm

产品尺寸

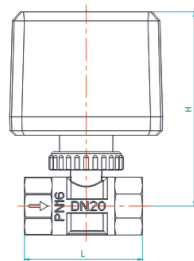

型号	规格		主要尺寸		Kv
	DN(mm)	内螺纹(G)	高(H)	长(L)	
BCV-EN2A-020G	20	3/4"	105	68	4.0
BCV-EN2A-025G	25	1"	109	78	6.3
BCV-EN2A-032G	32	1 1/4"	121	90	10.0

剖面图

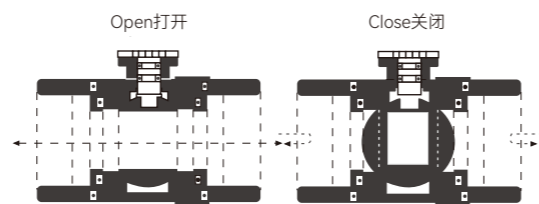

订货型号

产品型号	描述
BCV-EN2A-020G	DN20mm, 黄铜材质
BCV-EN2A-025G	DN25mm, 黄铜材质
BCV-EN2A-032G	DN32mm, 黄铜材质

BCV-RV 系列 电动球阀

概述

BCV-RV 系列电动球阀是结合了阀体和执行器的水力控制的一种灵活性解决方案。适用于暖通空调（HVAC）系统的制冷、制热和采暖。根据控制器的要求，对冷、热水的流量进行调节。该系列阀体采用高强度黄铜或球墨铸铁锻造成型，实现比例控制方式。

功能特性

- 具有 DN15~DN150 各种口径，具有大流通能力 (Kv) 值
- 有些口径对应多个流量 (Kv) 备配定制，等百分比流量特性
- 配套执行器可用与水阀执行器通用，有效降低库存成本
- 阀体采用 PTFE 石墨增强阀体密封，双重 EPDM 阀杆密封圈
- 内置一体式配流盘，不怕反向压差，高关断力
- 额定工作压力：2Mpa（黄铜）1.6Mpa（球墨铸铁）

技术规格

公称直径	DN15~DN150
流量系数Kv值	见选型表
流量特性	等百分比
工作介质	冷、热水及≤50%乙二醇水溶液
介质温度	-5~120°C
工作环境	-20°C~50°C, ≤95%RH (无冷凝)
存储环境	-30°C~80°C, ≤95%RH (无冷凝)
工作噪音	45dB (常规性)
防护等级	IP54
电气等级	III (安全低压)
认证	CE, RoHs

执行器参数	
适配扭矩	见选型表
功耗	DN15~DN25: 运行 3W/待机 1W; DN32~DN50: 运行 4.5W/待机 1W DN65~DN80: 运行 4.5W/待机 1W; DN100~DN150: 运行 5W/待机 1W
额定工作电压	AC/DC 24V 50/60Hz
工作电压范围	AC/DC 19.2~28.8V
运行时间	见选型表
旋转角度	最大 90°
手动操作	具备



阀体参数	
公称压力	DN15~DN50: PN20; DN65~DN150: PN16
连接方式	DN15~DN50: Rp 内螺纹; DN65~DN150: 双法兰
材质	阀体: DN15~DN50 锻造黄铜 HPb59-1; DN65~DN150 球墨铸铁 QT460-10; 阀杆: 不锈钢 304; 球体: 不锈钢 304; 阀座: 石墨增强型 PTFE; O 圈: EPDM

控制信号设置 (拨码开关)



换向开关说明

通过调节换向开关滑块选择旋转方向，如下图所示：

换向开关出厂默认设置为 CW。当换向开关在 CW 位置时，执行器随输入信号增大按顺时针方向旋转；当换向开关在 CCW 位置时，执行器随输入信号增大按逆时针方向旋转。

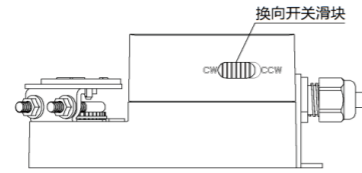

订货型号

产品型号	公称直径	Kv值	公称压力	最大工作压差	阀体通道	材质及连接方式	执行器扭矩	执行器运行时间
BCV-RV15-A20N	DN15	4.0	PN20	0.35Mpa	二通	锻造黄铜（内螺纹）	5Nm	< 60s
BCV-RV20-A20N	DN20	6.3						
BCV-RV25-A20N	DN25	10						
BCV-RV32-A20N	DN32	16						
BCV-RV40-A20N	DN40	25						
BCV-RV50-A20N	DN50	40						
BCV-RV65-A20N	DN65	63	PN16		球墨铸铁（双法兰）	20Nm	< 150s	
BCV-RV80-A20N	DN80	100						
BCV-RV100-A20N	DN100	160						
BCV-RV125-A20N	DN125	250						
BCV-RV150-A20N	DN150	400						

*注：若需要定制流量系数 Kv 的阀体，下单时需额外备注说明，否则按默认 Kv 值出货

定制流量系数 Kv 值

产品型号	公称直径	定制 Kv 值
BCV-RV15-A20N	DN15	1.6/2.5/6.3/10.1
BCV-RV20-A20N	DN20	1.6/2.5/4.0/10.1
BCV-RV25-A20N	DN25	16
BCV-RV32-A20N	DN32	25
BCV-RV40-A20N	DN40	40
BCV-RV50-A20N	DN50	63

产品尺寸 (mm)

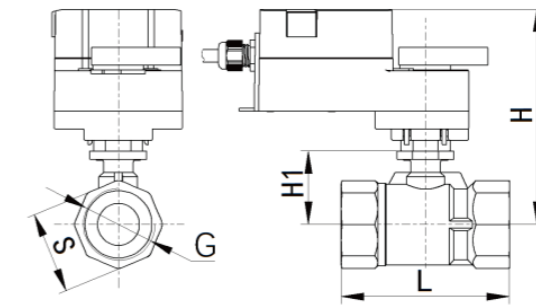

锻造黄铜球阀

产品型号	G	H	H1	L	S	净重(kg)	毛重(kg)
BCV-RV15-A20N	G1/2	120	31	60	25	1.4	1.5
BCV-RV20-A20N	G3/4	124	35	68	32	1.6	1.7
BCV-RV25-A20N	G1	128	39	89	39	1.8	1.9
BCV-RV32-A20N	G1-1/4	139	44	102.5	48	2.5	2.6
BCV-RV40-A20N	G1-1/2	144	49	113	56	2.7	2.8
BCV-RV50-A20N	G2	149	54	127	70	3.4	3.5

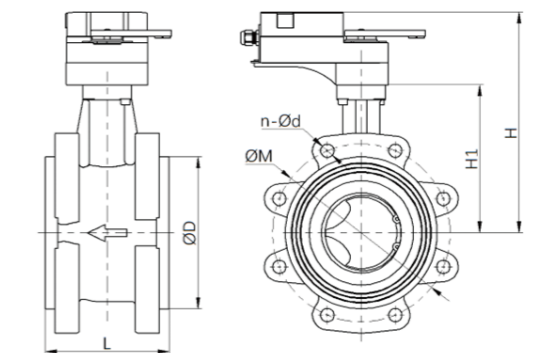

球墨铸铁球阀

产品型号	L	D	H	H1	M	n-d	净重(kg)	毛重(kg)
BCV-RV65-A20N	93	105	220	122	145	4-φ18	8.7	8.9
BCV-RV80-A20N	109	125	240	142	160	8-φ18	11.7	11.9
BCV-RV100-A20N	120	148	265	167	180	8-φ18	14.8	15
BCV-RV125-A20N	145	179	278	180	210	8-φ18	20.6	20.8
BCV-RV150-A20N	168	205	298	200	240	8-φ22	29.6	29.8

VERTICAL MARKET

垂直市场

研奇智联深耕十大核心垂直领域，涵盖园区、高效机房、工厂、酒店、绿色校园、商业建筑、实验室、数据中心、医院及交通。针对不同场景的独特需求，提供专业化、定制化的智能解决方案，以技术创新驱动能效提升、运维优化与系统融合。以行业领先的技术实力与深度洞察，赋能客户实现智能化升级与可持续发展，携手共创高效、绿色、智慧的行业新标杆。



公司使命

以科技赋能空间，重塑智能建筑生命体

Empowering Spaces with Technology,
Reimagining Smart Buildings as Living Organisms

公司愿景

成为建筑空间智能体领域的领导品牌

To Be the Global Leader in Intelligent Building Ecosystems

价值观

客户第一，专业诚信，协作共赢，卓越创新

Customer Obsession, Expertise with Integrity,
Collaborative Success, Bold Innovation





空间智能体解决方案服务商

Smart Space Solution Provider